

User manual

คู่มือการใช้งาน



APOLLO PLUS Intelligent Toilet

ECT-04-120-11(P)

Version V1.0

*The contents of this user manual are subject to change without prior notice to the user in order to enhance performance of the products.
เนื้อหาในคู่มือฉบับนี้อาจมีการเปลี่ยนแปลงโดยไม่แจ้งให้ผู้ใช้ทราบล่วงหน้า เพื่อปรับปรุงประสิทธิภาพของผลิตภัณฑ์

Safety Precautions / ข้อควรระวังด้านความปลอดภัย

Before installation, please read this manual carefully and install it in strict accordance with the instructions. After reading, please put this manual in a prominent position. Keep the place properly. In order to avoid injury and property damage to users and others, please strictly observe the safety warnings and precautions.

ก่อนการติดตั้ง โปรดอ่านคู่มืออย่างละเอียด และติดตั้งตามคำแนะนำอย่างเคร่งครัดหลังจากอ่านแล้ว กรุณาวางคู่มือนี้ไว้ในที่ที่มองเห็นได้ชัดเจน และเก็บรักษาไว้อย่างเหมาะสมเพื่อหลีกเลี่ยงการบาดเจ็บและความเสียหายต่อทรัพย์สินของผู้ใช้งานและผู้อื่น กรุณาปฏิบัติตามคำเตือนและข้อควรระวังด้านความปลอดภัยอย่างเคร่งครัด

Do not install and use this product in damp places. This product must be reliably grounded, and the reliable connection of AC socket ground wire to the ground should be ensured. The grounding wire should use a tripod socket. If you are not sure whether it has been reliably grounded, please ask a qualified electrician or maintenance personnel to check and confirm. Please ensure that the wiring of the power socket conforms to the national standard (zero on the left and fire on the right) and cannot be reversed.



ห้ามติดตั้งและใช้งานผลิตภัณฑ์นี้ในบริเวณที่มีความชื้น ผลิตภัณฑ์นี้ต้องมีการต่อสายดินอย่างมั่นคง และต้องมั่นใจว่าสายดินของปลั๊กไฟ AC ได้เชื่อมต่อกับระบบสายดินอย่างถูกต้อง สายดินควรใช้ปลั๊กแบบสามขา หากไม่แน่ใจว่ามีการต่อสายดินอย่างถูกต้อง โปรดให้ช่างไฟฟ้าที่มีคุณสมบัติหรือช่างซ่อมบำรุงตรวจสอบและยืนยัน โปรดตรวจสอบให้แน่ใจว่าการเดินสายของเต้ารับไฟฟ้าถูกต้องตามมาตรฐาน (ขั้วศูนย์อยู่ด้านซ้าย และขั้วไฟอยู่ด้านขวา) และไม่สามารถสลับกันได้

This product must be connected to a special standard socket and wiring with a 220V~/50Hz load current of at least 10A, and the socket must be equipped with earth fault circuit breaker or earth leakage protector or similar high sensitive and fast leakage switch (rated sensitive current below 10mA).

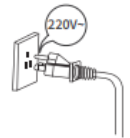

ผลิตภัณฑ์นี้ต้องเชื่อมต่อกับเต้ารับและสายไฟมาตรฐานพิเศษที่รองรับกระแสไฟฟ้า 220V~/50Hz อย่างน้อย 10A และเต้ารับต้องติดตั้งเครื่องตัดไฟรั่ว หรืออุปกรณ์ป้องกันไฟรั่ว หรือสวิตซ์ตัดไฟรั่วแบบไวและมีความไวสูง (ค่ากระแสตอบสนองต่ำกว่า 10mA)

It is forbidden to use the power extension cord or loose and unstable power socket, otherwise it may cause fire or electric shock.



ห้ามใช้สายพ่วงไฟฟ้าหรือเต้ารับที่หลวมและไม่มั่นคง มิฉะนั้นอาจทำให้เกิดเพลิงไหม้หรือไฟฟ้าช็อตได้

Do not touch the product that has fallen into water or soaked in water, and immediately unplug the power plug.



ห้ามสัมผัสผลิตภัณฑ์ที่ตกลงไปในน้ำหรือถูกน้ำท่วมขัง และให้ถอดปลั๊กไฟออกทันที

If the power cord is damaged, in order to avoid danger, it must be replaced by professionals from the manufacturer, its maintenance department or similar departments.

หากสายไฟชำรุด เพื่อหลีกเลี่ยงอันตราย ต้องให้ช่างผู้ชำนาญจากผู้ผลิต แผนกซ่อมบำรุงหรือหน่วยงานที่คล้ายกันทำการเปลี่ยน

The lit cigarettes and other combustibles cannot be put into the toilet cover, otherwise it may cause fire. It is forbidden to disassemble, repair or modify the product by yourself, otherwise it may cause fire or electric shock.



ห้ามทิ้งบุหรี่ที่ติดไฟหรือวัสดุไวไฟอื่นๆ ลงในฝาชักโครก มิฉะนั้นอาจทำให้เกิดเพลิงไหม้และห้ามถอดซ่อมหรือตัดแปลงผลิตภัณฑ์ด้วยตนเอง มิฉะนั้นอาจทำให้เกิดเพลิงไหม้หรือไฟฟ้าช็อตได้

Please pull out the power plug when it thunders.

กรุณาถอดปลั๊กไฟออกเมื่อเกิดพายุฝนฟ้าคะนอง



If the product function is abnormal or fails, please stop using it immediately and cut off the power supply, and contact the service provider in time.

หากการทำงานของผลิตภัณฑ์ผิดปกติหรือขัดข้อง โปรดหยุดใช้งานทันทีและตัดกระแสไฟ จากนั้นติดต่อผู้ให้บริการโดยเร็ว



When used by people (including children) with physical, cognitive and intellectual disabilities or lack of experience and common sense, it is necessary to use this product under supervision, patients with heart disease should use it carefully. Do not let children play with this product.

เมื่อใช้งานโดยบุคคล (รวมถึงเด็ก) ที่มีความบกพร่องทางร่างกาย การรับรู้ หรือสติปัญญา หรือขาดประสบการณ์ และสามัญสำนึก จำเป็นต้องใช้งานผลิตภัณฑ์นี้ภายใต้การดูแลอย่างใกล้ชิด ผู้ป่วยโรคหัวใจควรใช้อย่างระมัดระวัง และห้ามปล่อยให้เด็กเล่นกับผลิตภัณฑ์นี้

If it is not used for a long time, the power supply and water supply must be cut off.

หากไม่ได้ใช้งานเป็นเวลานาน ต้องตัดกระแสไฟและปิดระบบน้ำ

It is forbidden to disassemble, repair or modify the product by yourself, otherwise it may cause fire or electric shock.

ห้ามถอดซ่อมหรือดัดแปลงผลิตภัณฑ์ด้วยตนเอง มิฉะนั้นอาจทำให้เกิดเพลิงไหม้หรือไฟฟ้าช็อตได้

Banana water, gasoline, liquid medicine, detergent, insecticide, toilet cleaner and hard brush are prohibited to clean this product.

ห้ามใช้ทินเนอร์ น้ำมันเบนซิน ยาน้ำ ผงซักฟอก ยาฆ่าแมลง น้ำยาล้างห้องน้ำ หรือแปรงขัดแข็งในการทำความสะอาดผลิตภัณฑ์

Do not pour water or detergent on the machine body or power plug, otherwise it may cause fire or electric shock.

ห้ามเทน้ำหรือน้ำยาทำความสะอาดลงบนตัวเครื่องหรือปลั๊กไฟ มิฉะนั้นอาจทำให้เกิดเพลิงไหม้หรือไฟฟ้าช็อตได้

This product is an electrical product. It is forbidden to put it in a place that is easy to be soaked by water. Do not pour urine or other liquids onto the body.

ผลิตภัณฑ์นี้เป็นอุปกรณ์ไฟฟ้า ห้ามวางในบริเวณที่มีโอกาสถูกน้ำท่วมขัง และห้ามเทปัสสาวะหรือน้ำชนิดอื่นลงบนตัวเครื่อง

Do not use water other than tap water, otherwise it may cause skin inflammation and other problems.

ห้ามใช้น้ำนอกจากน้ำประปา มิฉะนั้นอาจทำให้เกิดการอักเสบของผิวหนังหรือปัญหาอื่นๆ ได้

Do not stand on the ceramic toilet, and do not hit the ceramic with gravity to prevent damage and water leakage.

ห้ามยืนบนโถสุขภัณฑ์เซรามิก และห้ามกระแทกเซรามิกด้วยแรง เพื่อป้องกันความเสียหายและการรั่วซึมของน้ำ

Do not put fingers or other objects into or block the drying air outlet, otherwise it may cause scald, electric shock or burn.

ห้ามสอดนิ้วหรือวัตถุอื่นเข้าไปใน หรือปิดกั้นช่องลมร้อน มิฉะนั้นอาจทำให้เกิดแผลลวก ไฟฟ้าช็อต หรือไหม้ได้

It is forbidden to use other electrical appliances on the same socket.

ห้ามใช้อุปกรณ์ไฟฟ้าอื่นร่วมกับตัวรับเดียวกัน

When the product is powered on, it is not allowed to put the product sideways or upside down, otherwise it may cause fire or burn.

เมื่อผลิตภัณฑ์มีกระแสไฟจ่ายอยู่ ห้ามวางผลิตภัณฑ์ในลักษณะเอียงหรือคว่ำ มิฉะนั้นอาจทำให้เกิดเพลิงไหม้หรือไหม้ได้



The socket shall be installed in a place that is not easy to be soaked by water. It is recommended to use waterproof socket.

ตัวรับควรติดตั้งในบริเวณที่ไม่เสี่ยงต่อการถูกน้ำท่วมขัง และแนะนำให้ใช้ตัวรับกันน้ำ

The new hose assembly and other attached or designated parts attached with the appliance shall be used for installation. The old hose assembly cannot be reused, otherwise, it may cause water leakage, fire or electric shock.

ต้องใช้ชุดท่อใหม่และชิ้นส่วนอื่นๆ ที่มาพร้อมกับอุปกรณ์หรือที่กำหนดไว้สำหรับการติดตั้งเท่านั้น ห้ามนำชุดท่อเก่ามาใช้ซ้ำ มิฉะนั้นอาจทำให้เกิดการรั่วซึมของน้ำ เพลิงไหม้ หรือไฟฟ้าช็อตได้

When the product is moved indoors from a cold or wet place, it should be stored for 2 hours to fully volatilize the condensed water in the machine, and then it can be started for use, to avoid short circuit of products.

เมื่อนำผลิตภัณฑ์จากที่เย็นหรือชื้นเข้ามาในอาคาร ควรเก็บพักไว้เป็นเวลา 2 ชั่วโมง เพื่อให้ไอน้ำที่กลั่นตัวภายในเครื่องระเหยออกหมด แล้วจึงเริ่มใช้งาน เพื่อหลีกเลี่ยงการเกิดไฟฟ้าลัดวงจรในผลิตภัณฑ์

Do not place the product where it may fall or be pulled into the bathtub or sink.

ห้ามวางผลิตภัณฑ์ในตำแหน่งที่อาจตกหรือถูกดึงลงไปใอ่างอาบน้ำหรืออ่างล้างหน้า

Do not put this product in water or other liquids.

ห้ามนำผลิตภัณฑ์นี้จุ่มลงในน้ำหรือของเหลวอื่นๆ

Do not touch the product that has fallen into water or soaked in water, and immediately unplug the power plug.

ห้ามสัมผัสผลิตภัณฑ์ที่ตกลงไปในน้ำหรือถูกน้ำท่วมขัง และให้ถอดปลั๊กไฟออกทันที

It is forbidden to embed cementitious materials (cement mortar) into the base of the ceramic toilet, otherwise the ceramic toilet may be cracked due to expansion.

ห้ามฝังวัสดุที่มีส่วนผสมของปูนซีเมนต์ (เช่น ปูนซีเมนต์มอร์ตาร์) ลงในฐานของโถสุขภัณฑ์เซรามิก มิฉะนั้นโถสุขภัณฑ์อาจแตกร้าวได้เนื่องจากการขยายตัว

Do not exert strong force or impact, do not stand on the seat ring, toilet cover or this product, and do not place heavy objects.

ห้ามออกแรงกดหรือกระแทกแรงๆ ห้ามยืนบนฝารองนั่ง ฝาชักโครก หรือบนตัวผลิตภัณฑ์ และห้ามวางวัตถุที่มีน้ำหนักมาก

Do not let the sun shine directly on the product to avoid discoloration and affect the reception effect of the remote control.

ห้ามให้แสงแดดส่องผลิตภัณฑ์โดยตรง เพื่อหลีกเลี่ยงการซีดสีและป้องกันไม่ให้เกิดประสิทธิภาพการรับสัญญาณของรีโมทคอนโทรลลดลง

Do not connect the water pipe with the outlet pipe of the water heater. The water inlet temperature is 41~104°F. If it exceeds the specified range, it may cause internal heating components to not work properly.

ห้ามต่อท่อน้ำเข้ากับท่อน้ำออกของเครื่องทำน้ำอุ่น อุณหภูมิน้ำเข้าที่เหมาะสมคือ 41~104°F หากเกินช่วงที่กำหนด อาจทำให้ชิ้นส่วนทำความร้อนภายในทำงานผิดปกติ

When using this product, do not lean back on the toilet cover to avoid damaging the product.

ขณะใช้งานผลิตภัณฑ์นี้ ห้ามเอนหลังพิงฝาชักโครก เพื่อหลีกเลี่ยงความเสียหายต่อผลิตภัณฑ์

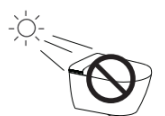

Please do not flush newspaper, paper urinal pads, women's sanitary napkins and other easily clogged items into the toilet.

กรุณาอย่าทิ้งกระดาษหนังสือพิมพ์ แผ่นรองปัสสาวะกระดาษ ผ้าอนามัยของผู้หญิง และสิ่งของอื่นๆ ที่อาจทำให้ท่ออุดตันได้ลงในโถสุขภัณฑ์



Do not use the product in an environment below 32°F. If the room temperature is lower than 32°F, the water in the water supply line of the product must be drained to prevent the waterway from freezing and cracking, which could cause water leakage or fire during later use.

ห้ามใช้ผลิตภัณฑ์ในสภาพแวดล้อมที่มีอุณหภูมิต่ำกว่า 32°F หากอุณหภูมิห้องต่ำกว่า 32°F ต้องระบายน้ำในท่อน้ำเข้าของผลิตภัณฑ์ออกให้หมด เพื่อป้องกันไม่ให้น้ำแข็งตัวและทำให้ท่อแตก ซึ่งอาจทำให้เกิดการรั่วซึมของน้ำหรือเพลิงไหม้ในภายหลัง

To prevent damage caused by freezing, please take measures to keep warm and increase the temperature of the toilet.

เพื่อป้องกันความเสียหายจากการแข็งตัวของน้ำ โปรดดำเนินการรักษาความอบอุ่นและเพิ่มอุณหภูมิของโถสุขภัณฑ์

When installing, disassembling, repairing and maintaining the product, you must unplug the power plug and close the water supply valve.

เมื่อทำการติดตั้ง ถอดซ่อม แก้ไข หรือบำรุงรักษาผลิตภัณฑ์ ต้องถอดปลั๊กไฟและปิดวาล์วน้ำเข้า

The seat ring and toilet lid of this product would lower slowly. Do not press hard to avoid damaging it.

ฝารองนั่งและฝาชักโครกของผลิตภัณฑ์นี้จะปิดลงอย่างช้าๆ ห้ามกดแรงเพื่อหลีกเลี่ยงความเสียหาย

Technical specifications / ข้อมูลจำเพาะทาง

Rated voltage แรงดันไฟฟ้า	220-240V~
Rated frequency ความถี่ไฟฟ้า	50Hz
Rated power กำลังไฟฟ้า	153W
Pressure of Water supply แรงดันน้ำประปา	0.14 MPa - 0.8M Pa
Ambient temperature อุณหภูมิห้อง	4°C - 40°C
Toilet Flushing การชำระล้าง	
Flushing type ประเภทการชำระล้าง	Jet Siphon (ไซฟอนแบบพ่นน้ำ)
Rough in ระยะติดตั้ง (Rough in)	305mm
Dryer เครื่องเป่าลม	
Min air volume ปริมาณลมขั้นต่ำ	≥0.2m ³ /min
Air heating power กำลังทำความร้อนของลม	250W
Dryer temperature อุณหภูมิเครื่องเป่า	ปิด (off), 35°C-50°C (4 ระดับ)
Safety device อุปกรณ์ความปลอดภัย	Temperature controller (ตัวควบคุมอุณหภูมิ), Temperature fuse (ฟิวส์ตัดความร้อน), Leakage protection plug (ปลั๊กป้องกันไฟรั่ว)
Product size ขนาดผลิตภัณฑ์	715×414×493mm
Water proof rate ระดับการกันน้ำ	IPX4

Remarks: / หมายเหตุ:

Rated power: the product starts to power on and start up under the conditions of ambient temperature of 23°C, setting the air drying to the highest level and run this function for a complete cycle to get an average power.

กำลังไฟที่คิด: ผลิตภัณฑ์จะเริ่มเปิดทำงานภายใต้สภาวะอุณหภูมิโดยรอบ 23°C ตั้งค่าการอบแห้งด้วยลมให้อยู่ในระดับสูงสุด และให้ทำงานฟังก์ชันนี้จนจบหนึ่งรอบ เพื่อให้ได้ค่ากำลังไฟฟ้าเฉลี่ย

Technical drawing / แบบภาพทางเทคนิค

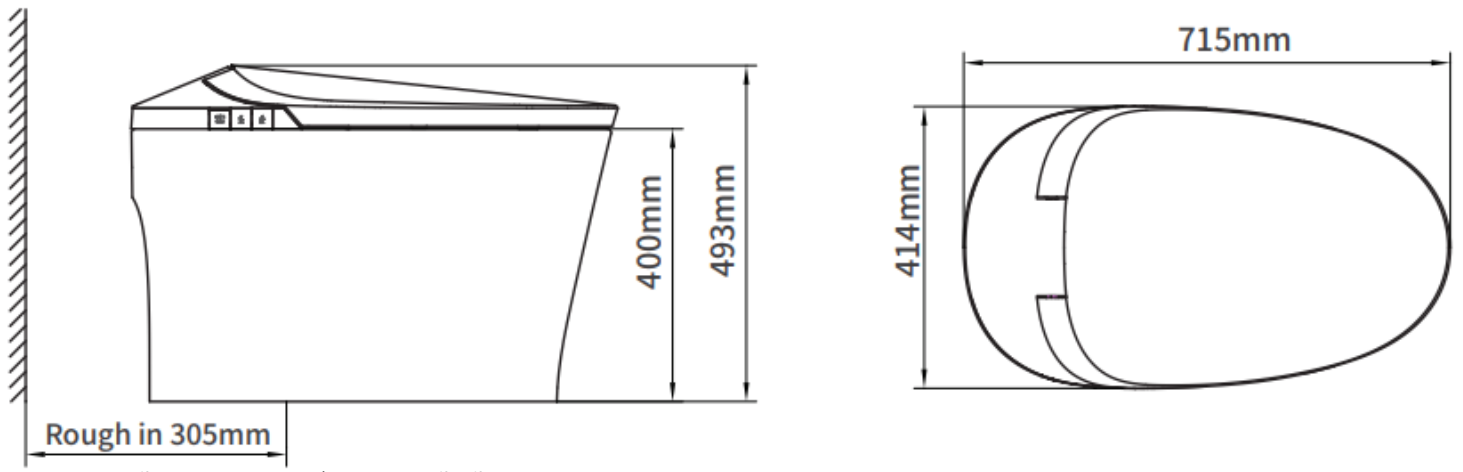

ระยะติดตั้งจากผนังถึงจุดกึ่งกลางท่อน้ำทิ้ง 305 มม.

Part list / รายการชิ้นส่วน

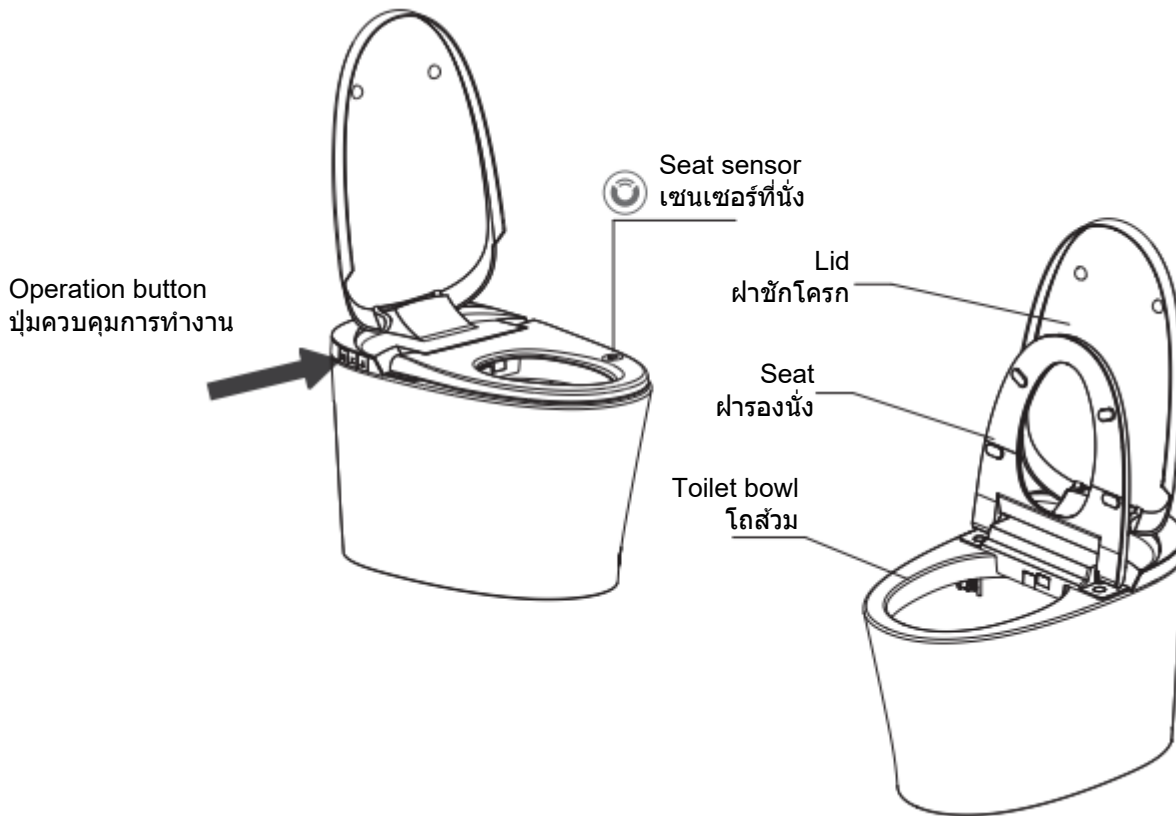

Tools required / เครื่องมือที่ต้องใช้

Please prepare the following required tools before installation.
โปรดเตรียมเครื่องมือที่จำเป็นดังต่อไปนี้ก่อนทำการติดตั้ง



Electric Drill (Diameter: 6 mm)
สว่านไฟฟ้า (เส้นผ่านศูนย์กลาง 6 มม.)

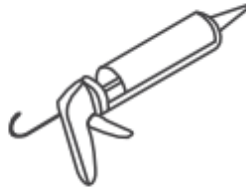

Caulk Gun
ปืนยิงซิลิโคน



Teflon Tape
เทปพันเกลียว



Knife
มีด



Spanner
(23 mm–25 mm)
ประแจปากตาย/ประแจเลื่อน
(23 มม.–25 มม.)

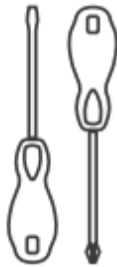

Screwdrivers
ไขควง



Steel tape
ตลับเมตร



Measuring glass
แก้วตวง

Part list / รายการชิ้นส่วน



Main unit
ตัวเครื่องหลัก



Remote control
รีโมทควบคุม



Spare battery box
กล่องแบตเตอรี่สำรอง



Wax ring
แหวนรองซีฟิ่ง

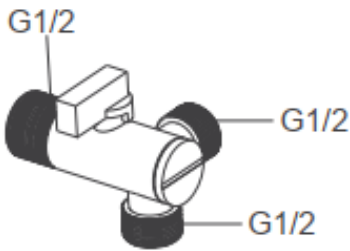

Angle valve (G1/2)
วาล์วเปิด-ปิดมุม (ขนาด G1/2)

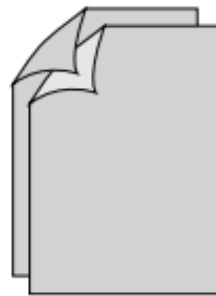

User manual
คู่มือการใช้งาน

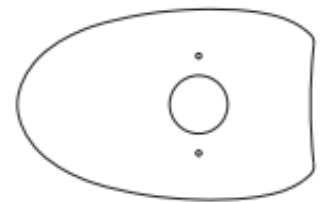

Installation cardboard
แผ่นกระดาษสำหรับติดตั้ง

Part ชิ้นส่วน	Quantity จำนวน
Main unit ตัวเครื่องหลัก	1
Spare battery box กล่องแบตเตอรี่สำรอง	1
Wax ring แหวนรองซีฟิ่ง	1
Angle valve วาล์วมุม	1
Remote control รีโมทควบคุม	1
User manual คู่มือการใช้งาน	1
Installation cardboard แผ่นกระดาษสำหรับติดตั้ง	1

Installation step / ขั้นตอนการติดตั้ง

1. Install the offered angle valve
ติดตั้งวาล์วมุมที่จัดให้

Mark the center line of the drain outlet on the ground, and install the water inlet angle valve at a suitable position on the wall according to the size of the toilet. ทำเครื่องหมายเส้นกึ่งกลางของช่องระบายน้ำบนพื้น และติดตั้งวาล์วมุมน้ำเข้าที่ตำแหน่งที่เหมาะสมบนผนัง ตามขนาดของโถสุขภัณฑ์

After installing the angle valve, open the valve to discharge the sewage. หลังจากติดตั้งวาล์วมุมแล้ว ให้เปิดวาล์วเพื่อระบายน้ำทิ้งออก

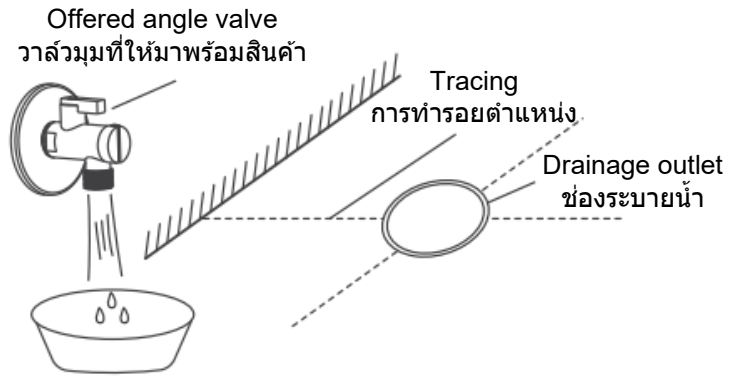

2. Mark the drain with a cross line
ทำเครื่องหมายท่อระบายน้ำด้วยเส้นกากบาท

Cardboard installation
การติดตั้งด้วยกระดาษแบบ

- Align the cardboard with the center line of the drain; จัดวางกระดาษแบบให้ตรงกับเส้นกึ่งกลางของท่อระบายน้ำ
- Draw contour lines from cardboard. ชีตเส้นโครงร่างตามกระดาษแบบ

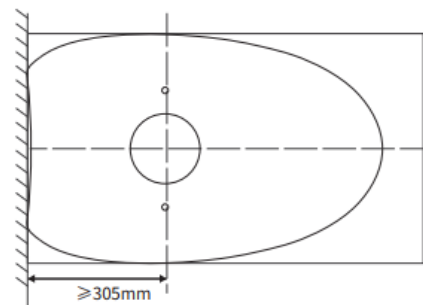

3. Insert the wax ring under the toilet.
ใส่แหวนซีฟิ่งไว้ใต้โถสุขภัณฑ์

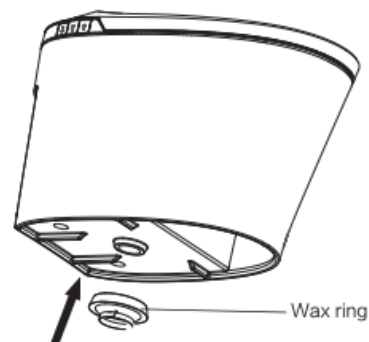

4. Install waxing ring into drain outlet; Install ceramic toilet on corresponding position according to contour line.

ติดตั้งแหวนซีฟิ่งเข้ากับช่องระบายน้ำ จากนั้นติดตั้งโถสุขภัณฑ์เซรามิกในตำแหน่งที่ตรงกับเส้นโครงร่าง

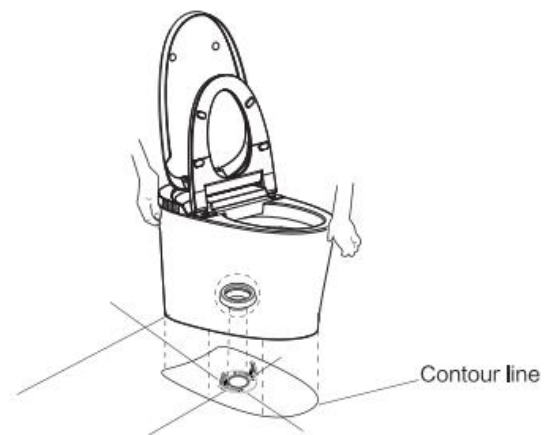

5. Connect hose and angle valve
เชื่อมต่อท่อเข้ากับวาล์วมุม

Pull out the inlet hose and cleaning hose from the back of the toilet. Then connect the inlet hose and cleaning hose with the angle valve.

ดึงท่อน้ำเข้าและท่อล้างออกจากด้านหลังของโถสุขภัณฑ์ จากนั้นเชื่อมต่อท่อน้ำเข้าและท่อล้างเข้ากับวาล์วมุม



6. Apply mildew resistant glass glue around the bottom edge of the toilet.
ทาขาวซิลิโคนกันเชื้อรารอบขอบด้านล่างของโถสุขภัณฑ์

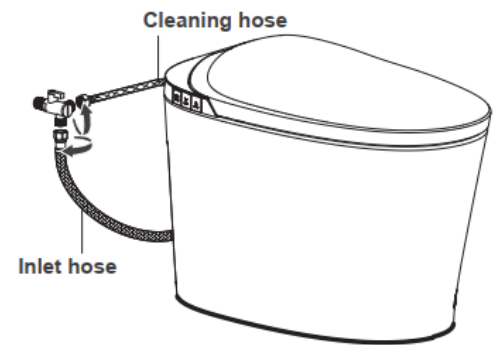

7. Install the remote control hanger
ติดตั้งที่แขวนรีโมทคอนโทรล

1. Clean and dry the pre-installed area of the remote control rack on the wall.
ทำความสะอาดและเช็ดให้แห้งบริเวณที่เตรียมไว้สำหรับติดตั้งที่แขวนรีโมทบนผนัง

2. Tear off the double-sided adhesive sticker on the back of the hanger and stick it horizontally to the wall.
ลอกแผ่นกาวสองหน้าที่ด้านหลังของที่แขวน แล้วติดในแนวนอนบนผนัง

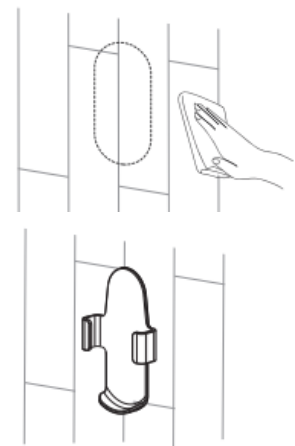

8. Install the battery (not included in this package) into the remote control, and place it on the rack.
ใส่แบตเตอรี่ (ไม่ได้อยู่รวมอยู่ในชุดสินค้า) ลงในรีโมทคอนโทรล แล้ววางไว้บนที่แขวน

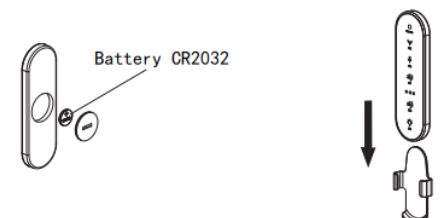

9. Install the battery box
ติดตั้งกล่องแบตเตอรี่

1. Put battery (9V, not included) in the battery box.
ใส่แบตเตอรี่ (ขนาด 9V ไม่ได้รวมอยู่ในชุดสินค้า) ลงในกล่องแบตเตอรี่
2. Connect the line.
เชื่อมต่อสายไฟ

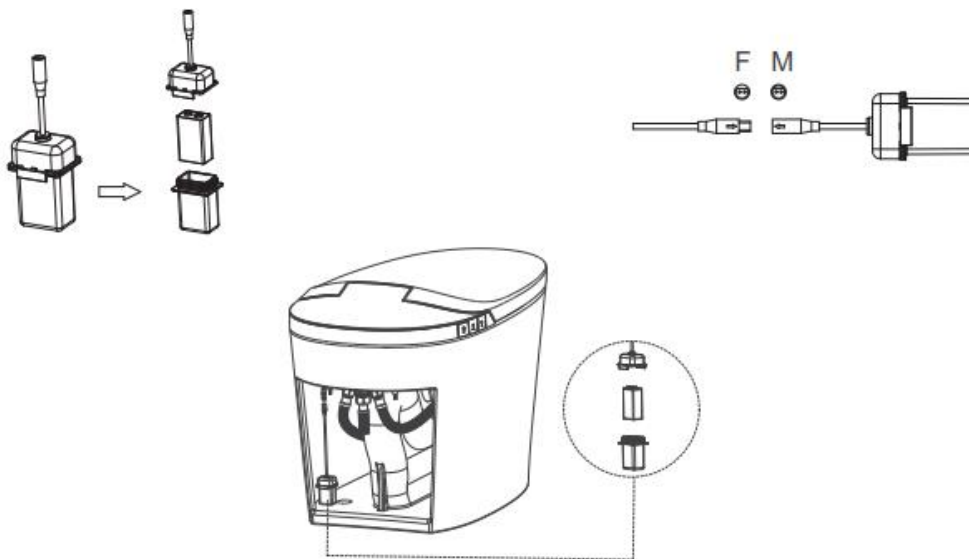

Battery replacement
การเปลี่ยนแบตเตอรี่

1. Remove the battery box from the back of the toilet and pull out the battery box connector.
ถอดกล่องแบตเตอรี่ออกจากด้านหลังโถสุขภัณฑ์ และดึงขั้วต่อกล่องแบตเตอรี่ออก
2. Open the battery box, remove the old battery and replace it with a new one.
เปิดกล่องแบตเตอรี่ นำแบตเตอรี่เก่าออก และใส่แบตเตอรี่ใหม่แทน
3. Plug in the battery box connector and the toilet cable and put them back on the back of the toilet.
เสียบขั้วต่อกล่องแบตเตอรี่และสายโถสุขภัณฑ์ แล้วติดตั้งเข้าที่ด้านหลังโถสุขภัณฑ์

10. Open the angle valve
เปิดวาล์วมุม

Check the tightness of the threaded connection to make sure there is no water leakage. Turn the angle valve counterclockwise and adjust the opening to the maximum.
ตรวจสอบความแน่นของข้อต่อเกลียวเพื่อให้มั่นใจว่าไม่มีการรั่วซึม หมุนวาล์วมุมทวนเข็มนาฬิกาและปรับการเปิดให้กว้างที่สุด

REMINDER / ข้อควรจำ

When opening the angle valve for the first time, it may be a bit tight.
เมื่อเปิดวาล์วมุมครั้งแรก อาจจะหมุนได้ค่อนข้างฝืด

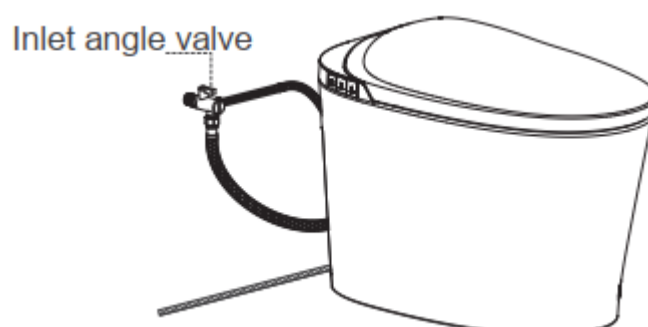

11. Power on เปิดเครื่อง

Plug the leakage protection plug into the power socket, press the reset switch, and the plug indicator light will be on, indicating that it is powered on.

เสียบปลั๊กกันรั่วลงในเต้ารับไฟฟ้า กดปุ่มรีเซ็ต และไฟแสดงสถานะบนปลั๊กจะติดขึ้น แสดงว่าเครื่องได้รับพลังงานแล้ว

REMINDER / ข้อควรจำ

- กดปุ่มทดสอบการรั่วของกระแสไฟฟ้าก่อนใช้งาน หากสวิตช์รีเซ็ตติดขึ้น แสดงว่าการป้องกันการรั่วทำงานปกติ
- กดปุ่ม TEST (จากนั้นกดปุ่ม RESET) ทุกเดือนเพื่อให้มั่นใจว่าระบบทำงานปกติ

It is applicable to the model with leakage protection plug. The leakage protection plug is subject to the actual object.
ใช้ได้กับรุ่นที่มีปลั๊กกันรั่วเท่านั้น ลักษณะของปลั๊กกันรั่วขึ้นอยู่กับตัวสินค้าจริง

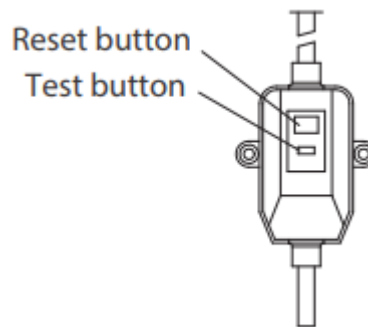

12. Safety self-inspection การตรวจสอบความปลอดภัยด้วยตนเอง

1. After powering on, night light will turn on automatically and self-test starts.
หลังจากเปิดเครื่อง ไฟกลางคืนจะติดขึ้นโดยอัตโนมัติและเริ่มการทดสอบระบบ
2. The buzzer of main engine rings "tick", self-test is finished.
เมื่อได้ยินเสียง "ติ๊ก" จากสัญญาณเสียงของเครื่องหลัก แสดงว่าการทดสอบเสร็จสิ้น
3. The function mode is on and toilet can be used normally.
โหมดการทำงานพร้อมใช้งาน และสามารถใช้โถสุขภัณฑ์ได้ตามปกติ

Button & Indicator light Instructions / คำแนะนำการใช้งานปุ่มและไฟแสดงสถานะ

Indicator light
ไฟแสดงสถานะ

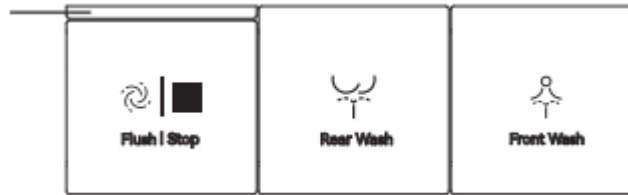

1. When user is off seat, press this button to perform half flush.
เมื่อผู้ใช้ที่นั่งออกจากที่นั่ง ให้กดปุ่มนี้เพื่อทำการกटनाครึ่งถัง

2. When user is seated, and there is no on-going cleaning/drying functions, press this button to perform full flush;

When the Rear Wash/Front Wash functions are on-going, press this button to stop functions halfway.

2. เมื่อผู้ใช้ที่นั่งอยู่ และไม่มีการทำงานของฟังก์ชันล้างหรืออบแห้งอยู่ ให้กดปุ่มนี้เพื่อทำการกटनाเต็มถัง เมื่อฟังก์ชันล้างด้านหลังหรือด้านหน้ากำลังทำงานอยู่ ให้กดปุ่มนี้เพื่อหยุดการทำงานกลางคัน



Rear Wash: Press this button to start the rear wash function. Press this button again to perform oscillating massage.

ล้างด้านหลัง: กดปุ่มนี้เพื่อเริ่มการล้างด้านหลัง กดอีกครั้งเพื่อทำการนวดด้วยการส่ายหัวฉีด



Front Wash: Press this button to start the front wash function. Press this button again to perform oscillating massage.

ล้างด้านหน้า: กดปุ่มนี้เพื่อเริ่มการล้างด้านหน้า กดอีกครั้งเพื่อทำการนวดด้วยการส่ายหัวฉีด

Other function / ฟังก์ชันอื่น ๆ:

1. Automatic pre-wetting inner bowl after human on seat ≥ 2 seconds.

ระบบพ่นน้ำเคลือบผิวด้านในโถอัตโนมัติ หลังจากที่มีคนมานั่งบนฝารองนั่ง ≥ 2 วินาที

2. When 10 seconds \leq seating time \leq 30 seconds, system perform half flushing after human leave the seat;

เมื่อเวลานั่งอยู่ระหว่าง 10 วินาที \leq เวลา \leq 30 วินาที ระบบจะล้างครึ่งหนึ่งหลังจากผู้ใช้ออกจากฝารองนั่ง

3. Seating time $>$ 30 seconds, system perform full flushing after human leave the seat.

เมื่อเวลานั่ง $>$ 30 วินาที ระบบจะล้างเต็มทีหลังจากผู้ใช้ออกจากฝารองนั่ง



Remote Control Instructions / คำแนะนำการใช้งานรีโมทคอนโทรล

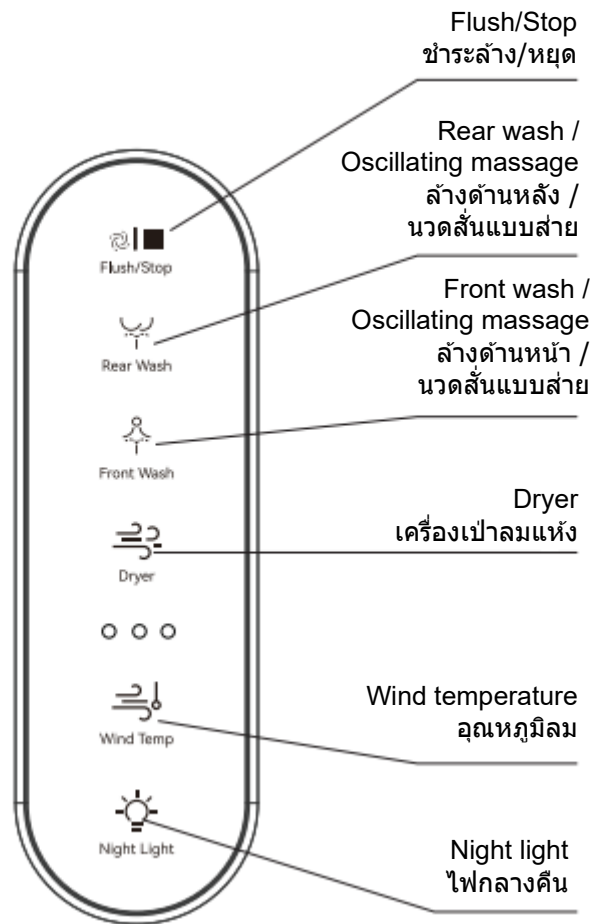

Flush – Stop

ชำระล้าง - หยุด

1. While the Rear Wash/Front wash/Drying functions is on-going, short press this button to stop function halfway.
ขณะฟังก์ชันล้างด้านหลัง/ล้างด้านหน้า/เป่าลมแห้ง กำลังทำงานอยู่ ให้กดปุ่มนี้สั้น ๆ เพื่อหยุดการทำงานกลางคืน
2. When there are no on-going cleaning/drying functions, short press this button to perform full flushing.
เมื่อไม่มีฟังก์ชันล้างหรือเป่าลมแห้งกำลังทำงานอยู่ ให้กดปุ่มนี้สั้น ๆ เพื่อทำการชำระล้างเต็มรูปแบบ

Rear wash - Oscillating massage

ล้างด้านหลัง - นวดสันแบบส่าย

Press this button to start the rear wash function. Press this button again to perform oscillating massage. If you press Stop button halfway, You can cease the on-going functions.

กดปุ่มนี้เพื่อเริ่มฟังก์ชันล้างด้านหลัง กดปุ่มนี้อีกครั้งเพื่อทำการนวดสันแบบส่าย หากกดปุ่มหยุดกลางคืน คุณสามารถยกเลิกฟังก์ชันที่กำลังทำงานอยู่ได้

Note: Under the oscillating massage procedure, the nozzle will extend and retract repeatedly to achieve the massage effect.
หมายเหตุ: ในโหมดนวดสันแบบส่าย หัวฉีดจะยื่นออกและหดกลับซ้ำ ๆ เพื่อให้ได้เอฟเฟกต์การนวด

Front wash - Oscillating massage

ล้างด้านหน้า - นวดสันแบบส่าย

Press this button to start the front wash function. Press this button again to perform oscillating massage. If you press Stop button halfway, You can cease the on-going functions.

กดปุ่มนี้เพื่อเริ่มฟังก์ชันล้างด้านหน้า กดปุ่มนี้อีกครั้งเพื่อทำการนวดสันแบบส่าย หากกดปุ่มหยุดกลางคืน คุณสามารถยกเลิกฟังก์ชันที่กำลังทำงานอยู่ได้

Note: Under the oscillating massage procedure, the nozzle will extend and retract repeatedly to achieve the massage effect.
หมายเหตุ: ในโหมดนวดสันแบบส่าย หัวฉีดจะยื่นออกและหดกลับซ้ำ ๆ เพื่อให้ได้เอฟเฟกต์การนวด

Dryer เครื่องเป่าลมแห้ง

Press this button to perform warm air drying. The air temperature is adjustable with 4 gears. If you press Stop button on the way, the air drying can be stopped immediately.

กดปุ่มนี้เพื่อเริ่มฟังก์ชันเป่าลมอุ่นแห้ง โดยสามารถปรับอุณหภูมิได้ 4 ระดับ หากกดปุ่มหยุดระหว่างทำงาน การเป่าลมแห้งจะหยุดทันที

Wind temperature อุณหภูมิลม

Under drying procedure, the air temperature is adjustable with 4 gears (0-3). When in off gear, it blows in room temperature and the indicator light is off.

ในโหมดเป่าลมแห้ง สามารถปรับอุณหภูมิได้ 4 ระดับ (0-3) เมื่ออยู่ที่ระดับ 0 จะเป่าลมอุณหภูมิห้องและไฟแสดงสถานะจะดับ

Night light ไฟกลางคืน

Short Press this button to turn on/off night light. Long press this button to turn on/off the indicator light on the toilet button.

กดปุ่มนี้สั้น ๆ เพื่อเปิด/ปิดไฟกลางคืน กดปุ่มนี้ค้างเพื่อเปิด/ปิดไฟแสดงสถานะบนปุ่มชักโครก

Control function setting / การตั้งค่าฟังก์ชันควบคุม

1. Nozzle manual cleaning function

ฟังก์ชันทำความสะอาดหัวฉีดแบบแมนนวล

Press the "Flush/Stop" button and "Rear wash" button on the remote control for 3 seconds at the same time to enter the manual cleaning procedure.

กดปุ่ม "ชำระล้าง/หยุด" และปุ่ม "ล้างด้านหลัง" บนรีโมทคอนโทรลพร้อมกันเป็นเวลา 3 วินาที เพื่อเข้าสู่โหมดทำความสะอาดแบบแมนนวล

2. Nozzle automatic cleaning function

ฟังก์ชันทำความสะอาดหัวฉีดอัตโนมัติ

Press the "Flush/Stop" button and "Front wash" button on the remote control for 3 seconds at the same time to enter the nozzle automatic cleaning mode.

กดปุ่ม "ชำระล้าง/หยุด" และปุ่ม "ล้างด้านหน้า" บนรีโมทคอนโทรลพร้อมกันเป็นเวลา 3 วินาที เพื่อเข้าสู่โหมดทำความสะอาดหัวฉีดอัตโนมัติ

Automatic cleaning procedure: the nozzle will extend and retract automatically for nearly 90 seconds during cleaning process. Press the Stop button to cease the function halfway.

ขั้นตอนการทำความสะอาดอัตโนมัติ: หัวฉีดจะยื่นออกและหดกลับโดยอัตโนมัติเป็นเวลาประมาณ 90 วินาทีระหว่างการทำความสะอาด กดปุ่มหยุดเพื่อยกเลิกการทำงานกลางคืน

During the automatic cleaning process, once human seated, it will exit the automatic cleaning mode. The nozzle will stop flowing water and retract.

ระหว่างกระบวนการทำความสะอาดอัตโนมัติ หากมีคนมานั่ง ระบบจะออกจากโหมดทำความสะอาดอัตโนมัติทันที และหัวฉีดจะหยุดการจ่ายน้ำและหดกลับ

3. Remote control match code การจับคู่อรีโมทคอนโทรล

Before powering on, long press the "Front wash" button on the remote control. When the three indicator lights on the remote control flash, indicating the remote control is ready.

ก่อนเปิดเครื่อง กดปุ่ม "ล้างด้านหน้า" บนรีโมทคอนโทรลค้างไว้ จนไฟแสดงสถานะทั้งสามดวงบนรีโมทคอนโทรลกระพริบ แสดงว่ารีโมทคอนโทรลพร้อมใช้งาน

Then power on the machine to start remote control pairing. After finishing, the indicator lights will be off and quit pairing mode.

จากนั้นเปิดเครื่องเพื่อเริ่มการจับคู่อรีโมทคอนโทรล เมื่อเสร็จสิ้น ไฟแสดงสถานะจะดับและออกจากโหมดจับคู่

4. Standby mode โหมดสแตนด์บาย

1. When the user is off seat, long press the "Flush/Stop" button on the toilet, the beeper will tick one sound, indicating it has entered the standby mode. Under standby mode, the night light and indicator light of toilet will be off.

เมื่อผู้ใช้ออกจากฝารองนั่ง ให้กดปุ่ม "ชำระล้าง/หยุด" บนโถสุขภัณฑ์ค้างไว้ เสียงบี๊บจะดังหนึ่งครั้ง แสดงว่าได้เข้าสู่โหมดสแตนด์บาย ในโหมดสแตนด์บาย ไฟกลางคืนและไฟแสดงสถานะของโถสุขภัณฑ์จะดับ

2. Press any button on remote control or toilet to quit standby mode. The beeper will tick one sound when it quits this mode.

กดปุ่มใดก็ได้บนรีโมทคอนโทรลหรือบนโถสุขภัณฑ์เพื่อออกจากโหมดสแตนด์บาย เสียงบี๊บจะดังหนึ่งครั้งเมื่อออกจากโหมดนี้

5. Turn on/off the automatic flush function after leaving the seat เปิด/ปิดฟังก์ชันชำระล้างอัตโนมัติหลังจากลุกจากฝารองนั่ง

Long press "Front wash" and "Flush/Stop" button to turn on/off the automatic flush function after user leaving the seat. กดปุ่ม "ล้างด้านหน้า" และปุ่ม "ชำระล้าง/หยุด" ค้างไว้เพื่อเปิด/ปิดฟังก์ชันชำระล้างอัตโนมัติหลังจากผู้ใช้ออกจากฝารองนั่ง

6. Turn on/off pre-wetting inner ring เปิด/ปิดฟังก์ชันพ่นน้ำเคลือบวงแหวนด้านใน

Long press Rear wash button "Rear wash" to turn on/off pre-wetting function. กดปุ่ม "ล้างด้านหลัง" ค้างไว้เพื่อเปิด/ปิดฟังก์ชันพ่นน้ำเคลือบ

Automatic function / ฟังก์ชันอัตโนมัติ

1. Automatic open/close lid function (Applicable for models with this function)
ฟังก์ชันเปิด/ปิดฝาอัตโนมัติ (สำหรับรุ่นที่มีฟังก์ชันนี้)

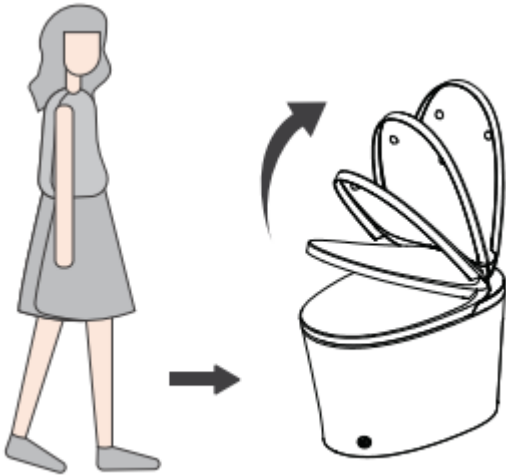

1. Auto Open / เปิดฝาอัตโนมัติ

When the human body is close to the toilet, the toilet lid will open automatically after the human body movement is detected.

เมื่อร่างกายเข้าใกล้โถสุขภัณฑ์ ฝาชักโครกจะเปิดขึ้นโดยอัตโนมัติหลังจากตรวจจับการเคลื่อนไหวของร่างกายได้

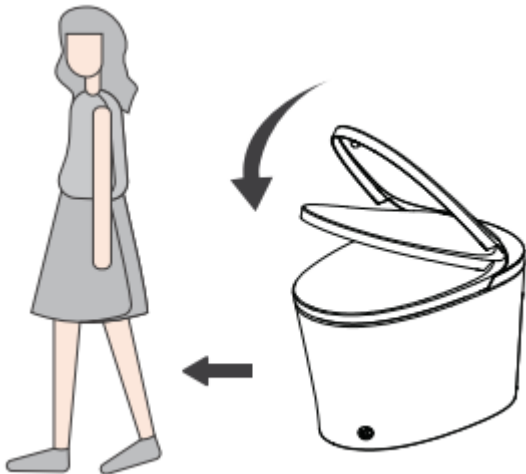

2. Auto Close / ปิดอัตโนมัติ

After leaving the seat >60s, the toilet lid and seat will close automatically.

หลังจากลุกจากฝารองนั่งเกิน 60 วินาที ฝาชักโครกและฝารองนั่งจะปิดลงโดยอัตโนมัติ

2. Foot Sensor Operation (Applicable for models with this function)
การทำงานด้วยเซนเซอร์เท้า (สำหรับรุ่นที่มีฟังก์ชันนี้)



1. Closed Lid & Seat: Use the foot sensor to open the lid and seat, and after use, close both with the foot sensor, triggering bowl flushing.

ฝาและฝารองนั่งปิดอยู่: ใช้เซนเซอร์เท้าเพื่อเปิดฝาและฝารองนั่ง และหลังใช้งานให้ปิดทั้งสองด้วยเซนเซอร์เท้า ซึ่งจะทำให้การชำระล้างโถสุขภัณฑ์โดยอัตโนมัติ

2. Open Lid Only: Activate the foot sensor to open the seat, and after use, close both seat and lid with the foot sensor, initiating bowl flushing.

เปิดเฉพาะฝานั่ง: ใช้เซนเซอร์เท้าเพื่อเปิดฝารองนั่ง และหลังใช้งานให้ปิดทั้งฝารองนั่งและฝานั่งด้วยเซนเซอร์เท้า เพื่อเริ่มการชำระล้างโถสุขภัณฑ์

3. Open Lid & Seat: Close both lid and seat using the foot sensor, while also activating bowl flushing.

ฝาและฝารองนั่งเปิดอยู่: ปิดทั้งฝาและฝารองนั่งด้วยเซนเซอร์เท้า พร้อมกับทำการชำระล้างโถสุขภัณฑ์

Daily Maintenance / การบำรุงรักษาประจำวัน

Maintenance of body

การบำรุงรักษาตัวเครื่อง

1. Cut off the power supply,
ตัดกระแสไฟ
 - Please cut off the power supply before maintenance.
 - กรุณาตัดกระแสไฟก่อนทำการบำรุงรักษา
2. Wipe with soft cloth
เช็ดด้วยผ้านุ่ม
 - Please wipe the dirty parts with a soft damp cloth and then let it dry.
 - กรุณาเช็ดบริเวณที่สกปรกด้วยผ้านุ่มชุบน้ำหมาด ๆ แล้วปล่อยให้แห้ง
3. Safety self-inspection
ตรวจสอบความปลอดภัยด้วยตนเอง
 - Please reconnect the power supply after cleaning.
 - กรุณาเสียบปลั๊กไฟกลับหลังจากทำความสะอาดเสร็จ



Nozzle maintenance

การบำรุงรักษาหัวฉีด

1. Nozzle extends
การยื่นหัวฉีด
 - Press and hold the "Stop" button and "Rear wash" button on the remote control for 3 seconds at the same time to enter the manual cleaning procedure.
 - กดปุ่ม "Stop" และปุ่ม "Rear wash" บนรีโมทคอนโทรลค้างพร้อมกันเป็นเวลา 3 วินาที เพื่อเข้าสู่ขั้นตอนการทำความสะอาดแบบแมนนวล
2. Nozzle cleaning
การทำความสะอาดหัวฉีด
 - Please wipe with a soft cloth or soft brush.
 - กรุณาเช็ดด้วยผ้านุ่มหรือแปรงขนนุ่ม
3. Cleaning is completed
การทำความสะอาดเสร็จสิ้น
 - Press the "Stop" button to exit the manual cleaning mode and the nozzle will retract automatically.
 - กดปุ่ม "Stop" เพื่อออกจากโหมดทำความสะอาดแบบแมนนวล และหัวฉีดจะหดกลับโดยอัตโนมัติ

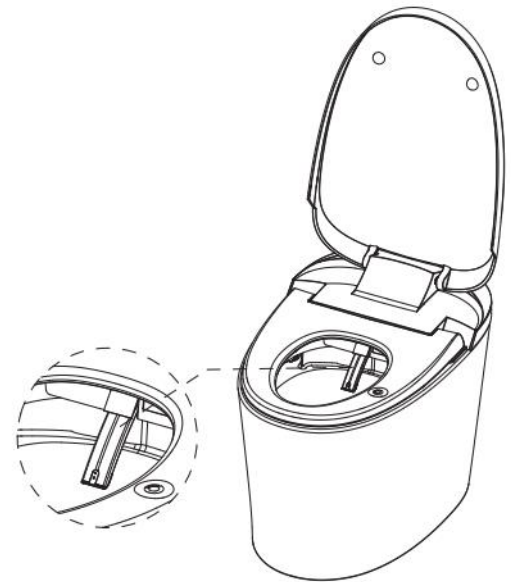

Filter screen cleaning

การทำความสะอาดตะแกรงกรอง

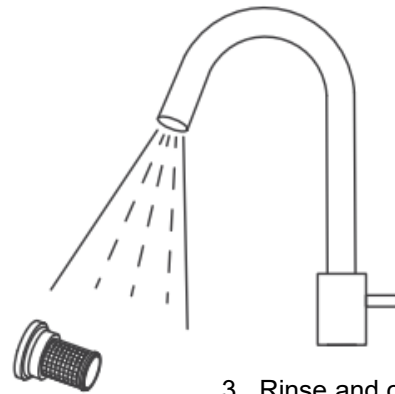
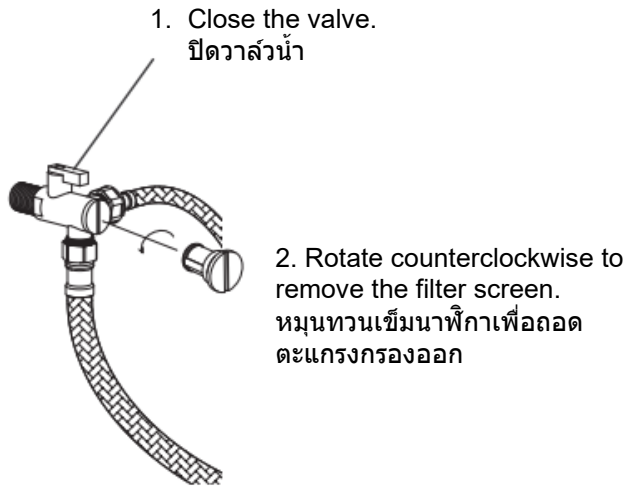

3. Rinse and clean the filter screen.
ล้างและทำความสะอาดตะแกรงกรอง

Drain the water in the pipeline when not in use for a long time
ระบายน้ำออกจากท่อเมื่อต้องหยุดใช้งานเป็นเวลานาน

1. Pull out the power plug to cut off the power.
ดึงปลั๊กไฟออกเพื่อปิดการจ่ายไฟ
2. Close the inlet angle valve, unscrew the hose from the angle valve, drain the water in the pipeline and reinstall it.
ปิดวาล์วน้ำเข้ามุม ถอดสายยางออกจากวาล์วน้ำมุม ระบายน้ำออกจากท่อ และติดตั้งกลับเข้าไปใหม่

For safety, it is recommended to put antifreeze into the accumulated water in the toilet.
เพื่อความปลอดภัย แนะนำให้ใส่น้ำยากันแข็งลงในน้ำที่ค้างอยู่ในโถสุขภัณฑ์

TIPS

เคล็ดลับ

Before opening the angle valve, the power must be cut off! When using the toilet again, be sure to connect water supply first, then plug in.
ก่อนเปิดวาล์วน้ำมุม ต้องปิดการจ่ายไฟก่อนเสมอ! เมื่อจะใช้งานโถสุขภัณฑ์อีกครั้ง ต้องต่อท่อน้ำให้เรียบร้อยก่อนแล้วจึงเสียบปลั๊ก

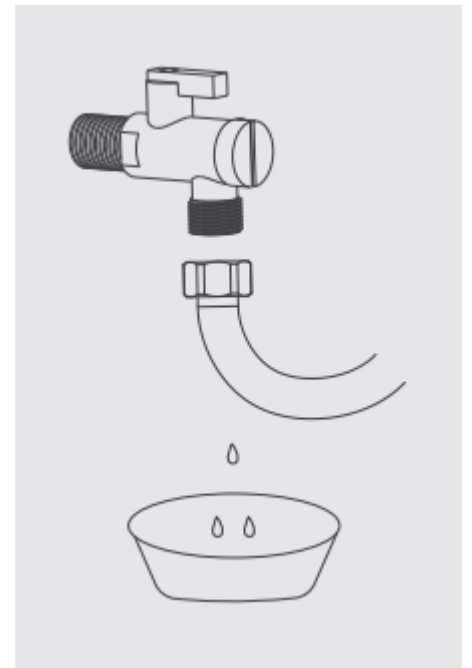

3. When water and electricity are cut off
เมื่อไม่มีน้ำและไฟฟ้า

1. Flushing during power outage (under the condition that the spare battery box is connected and has filled battery)
การชำระล้างขณะไฟฟ้าดับ (ภายใต้เงื่อนไขขีวามีการต่อกล่องแบตเตอรี่สำรองและแบตเตอรี่มีประจุเต็ม)

Press the side button to flush.
กดปุ่มด้านข้างเพื่อชำระล้าง

Manual flush button
ปุ่มชำระล้างแบบแมนนวล



2. Flushing during water outage
การชำระล้างขณะน้ำประปาดับ

Flush the toilet with external water (pour approx. 7L water into the bowl). Beware of overflow.
ชำระล้างโถสุขภัณฑ์ด้วยน้ำจากภายนอก (เทน้ำประมาณ 7 ลิตรลงในโถ) ระวังน้ำล้น



Label illustration / ภาพประกอบฉลาก

Illustration ภาพประกอบ	Explain คำอธิบาย
	seat sensor เซนเซอร์ตรวจจับการนั่ง
	foot sensor เซนเซอร์ตรวจจับเท้า

Troubleshooting / การแก้ไขปัญหา

Product part or function ส่วนของผลิตภัณฑ์หรือฟังก์ชัน	Phenomenon อาการ	Cause สาเหตุ	Solutions วิธีแก้ไข
Complete machine เครื่องทั้งหมด	Not working ไม่ทำงาน	Whether the power supply is off ตรวจสอบว่ามีการปิดแหล่งจ่ายไฟหรือไม่	Power on เปิดเครื่อง
		Whether the leakage protector is off ตรวจสอบว่าตัวป้องกันไฟรั่วถูกปิดหรือไม่	Press the leakage switch again กดสวิตช์ป้องกันไฟรั่วอีกครั้ง
		Power failure or not ตรวจสอบว่ามีไฟฟ้าดับหรือไม่	Wait for power supply รอให้มีกระแสไฟฟ้า
Seat ring heating ระบบทำความร้อนฝารองนั่ง	Insufficient seat ring temperature อุณหภูมิฝารองนั่งไม่เพียงพอ	Is the seat temperature gear set to low gear ตรวจสอบว่าระดับความร้อนตั้งไว้ต่ำหรือไม่	Reset the seat temperature gear ตั้งค่าระดับความร้อนใหม่