

SPECIFICATION SHEET

ชื่อสินค้า

สวิตช์เซ็นเซอร์ระบบอัตโนมัติ สีขาว รุ่นอะพอลโล Intelligent One Piece Toilet Apollo plus
 พลัส ขนาด 715x414x493 มม. พร้อมรีโมทควบคุม Size 715x414x493 mm. (with remote control)

Item name

Intelligent One Piece Toilet Apollo plus
 Size 715x414x493 mm. (with remote control)

Item number

ECT-04-120-11(P)

แบรนด์

เอสเธอร์

Brand

ESTHER

การไหลของน้ำ

ปริมาณการไหล : 5.8/3.8 ลิตร/นาที
 ปริมาณน้ำของก้านฉีด : 0.4 ลิตร/นาที

Water flow

Flow Rate : 5.8/3.8 Litre/min
 Flow Rate Nozzle : 0.4 Litre/min

วัสดุ

โถสุขภัณฑ์ : เซรามิค
 ฝารองนั่ง : PP แบบเปิด-ปิดอัตโนมัติ
 ด้วยคลื่นความถี่ไมโครเวฟ

Materials

Body : Ceramic
 Seat&Cover : PP Automatic Open-Close with Microwave
 Frequency

สี

ชนิดผิวเคลือบ : ผิวเคลือบสีขาว

Finish

Coating Surface : White coating

ลักษณะสินค้า

มาตรฐาน : มอก. 792-2554
 โถสุขภัณฑ์ : 715x414x493 มม.
 ท่อน้ำทิ้งลงพื้น : ลงพื้นระยะ 300 มม.
 ระบบชำระล้าง : ระบบฟลิชไซฟอนโวลเทคเจ็ท
 ระบบเคลือบน้ำด้านในโถอัตโนมัติ
 ระบบทำความสะอาดหัวฉีด

Product Descriptions

Standard : TIS 792-2554
 Size : 715x414x493 mm.
 Outlet : S-trap, rough-in -300 mm.
 Flush System : Siphon Vortex Jet Flush system
 Automatic Pre-Wet and Flush
 Warm Air drying

สินค้าในชุดประกอบด้วย

โถสุขภัณฑ์ชนิดเดียวพร้อมฝารองนั่ง
 รีโมทควบคุม
 แบตเตอรี่ 2 ชิ้น
 สติ๊อปวาล์ว
 ฟิลเตอร์กรองสิ่งสกปรก
 ยางรอง
 สายน้ำดี

Consist of

Closet , Seat cover
 Remote Control
 Battery 2 pcs
 Stop Valve
 Sewege Filter
 Rubber Seal
 Inlet Hose

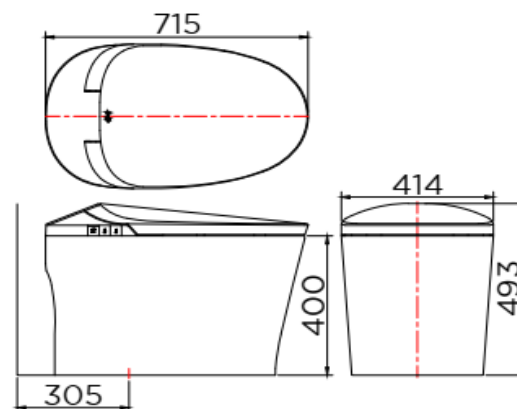

Dimension	Dimension pack.	Unit
715x414x493	530x820x590	mm
Net Weight	Gross Weight	Unit
37.50	43.50	kg
Packing type	Packing unit	UOM
Brown box	1/1	Pc
SKU Barcode		
885 1674 65324 3		



บริษัท กระรัต เอ็นเตอร์ไพรส์ (ประเทศไทย) จำกัด
 9/260 หมู่ที่ 5 ถนนพหลโยธิน ตำบลคลองหนึ่ง
 อำเภอคลองหลวง จังหวัดปทุมธานี 12120
 โทร 02-194-1470-2 แฟกซ์ 02-194-1473-4
 E-mail : support@karatenterprise.com