

คู่มือการติดตั้ง (Installation Manual)

MK-KF-F950

ก๊อกเดี่ยวอ่างล้างหน้า แบบเปิด-ปิด อัตโนมัติ ติดบนอ่าง

แบบใช้พลังงานจากไฟฟ้าและแบตเตอรี่

Sensor Auto Closing Single Basin Faucet (with electric power & battery power)

ระบบการทำงาน : Working system

ก๊อกเดี่ยวอ่างล้างหน้า เปิด-ปิด อัตโนมัติ

Sensor Auto Closing Single Basin Faucet

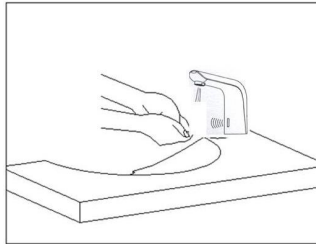

- ก๊อกน้ำจะเปิดการทำงานภายใน 1 วินาที เมื่อมีมือเข้าไปอยู่ในพื้นที่ของเซ็นเซอร์
The Faucet will be turned on in 1 second when the hands enter to into in the sensor area.
- จะปิดอัตโนมัติภายใน 1.5 วินาที เมื่อนำมือออกจากตำแหน่งเซ็นเซอร์
will be turn off in 1.5 second when the hands leave the sensor area.

หมายเหตุ : Notice

- ก๊อกน้ำจะปิดอัตโนมัติหากมีการใช้งานติดต่อกัน 35 วินาที และจะกลับมาใช้งานได้ทันทีภายใน 3 วินาที
The Faucet will be turned off automatically, if in continuous use for over 60 seconds, it's ready for next user after 3 second
- หากมีไฟกระพริบทุกๆ 2-3 วินาที หมายถึงแบตเตอรี่อ่อน ไฟจะดับทันทีเมื่อทำการเปลี่ยนแบตเตอรี่เรียบร้อยแล้ว
It mean under voltage when the indicator light flashes twice every 2-3 seconds. The Faucet will be closed until the batteries are replaced.

การตรวจสอบและคำแนะนำก่อนการติดตั้ง : Inspection and instructions before installation

- โปรดศึกษาคู่มือก่อนการติดตั้งและปฏิบัติตามคำแนะนำในการติดตั้ง เพื่อช่วยยืดอายุการใช้งานของสินค้าให้ยาวนานขึ้น
Please consult the manual before installation and follow the installation instructions. To help extend the life of the product longer.
- ไม่ควรถอดชิ้นส่วนของก๊อกน้ำหรืออุปกรณ์ เนื่องจากโรงงาน ได้กำหนดระยะติดตั้งที่เหมาะสมแล้ว
The faucet or device should not be disassembled. because the factory has set the appropriate installation distance.
- ก่อนการติดตั้ง จะต้องล้างระบบท่อน้ำภายใน โดยการเปิดน้ำประปาเพื่อชำระล้างเอาเศษผง กรวดทราย หรือสิ่งสกปรกต่างๆ ที่ค้างอยู่ออกจากท่อน้ำประปาจนสะอาดก่อนการติดตั้งก๊อกน้ำหรืออุปกรณ์ต่างๆ ทุกครั้ง เพื่อป้องกันท่อน้ำอุดตันทำให้น้ำไม่ไหล
Before installation Must clean the internal water pipe system. By turning on the tap water to wash away any debris, gravel, or dirt. Remains from the water supply pipe until clean. Before installing faucets or other equipment every time. To prevent blockage of water pipes, causing water not to flow.
- การถอดและติดตั้งอุปกรณ์ต่างๆ ควรใช้ผ้าหยาบรองประแจ เพื่อป้องกันการเกิดรอยขีดข่วน
Removing and installing devices Should use a thick cloth to support the wrench. To prevent scratches
- ไม่ควรถอดประกอบชุดวาล์วเปิด-ปิดน้ำ และระบบ Electronic ที่อยู่ภายในกล่องควบคุม (Control Box) เพราะถูกปรับแต่งและกำหนดจากโรงงาน
Should not disassemble the valve set - turn off the water and the electronic system. inside the control box (Control Box) because it is customized and set from the factory

ลักษณะการติดตั้ง : Installation characteristics

- เดินสายไฟเข้าในผนัง เพื่อเก็บสายไฟในการต่อให้เรียบร้อย เพื่อเตรียมการติดตั้ง
Wiring into the wall to keep the wires in order to prepare for installation.

ขั้นตอนการติดตั้ง : Installation procedure

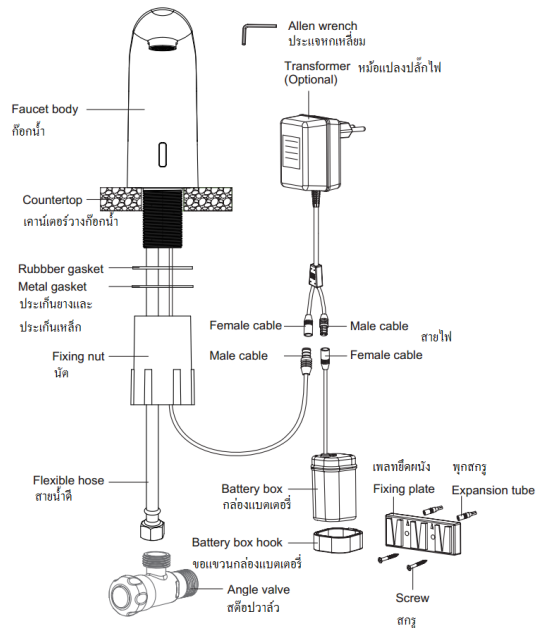

- รายการอุปกรณ์
Part name

ขั้นตอนที่ 1 : Step 1

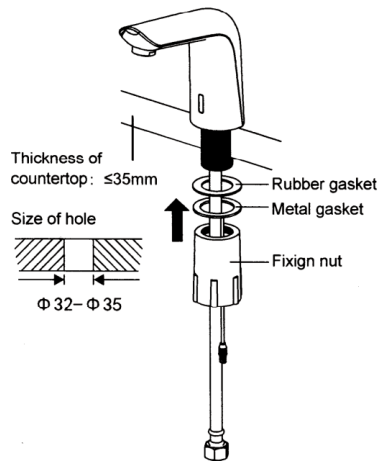

- วางก๊อกลงบนรูของเคาน์เตอร์ แล้วสวมปะเก็นยางก่อน ตามด้วยปะเก็นเหล็ก แล้วใส่ น๊อตให้แน่น
Place faucet in the hole of counter top, and then the rubber gasket, metal gasket, tighten the fixing nut.

ขั้นตอนที่ 2 : Step 2

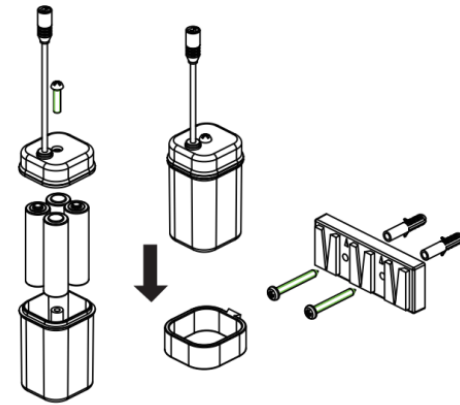

- เปิดฝาแบตเตอรี่ด้วยไขควง ใส่แบตเตอรี่ AA อัลคาไลน์ให้ถูกต้องตามขั้ว (+,-) และติดตั้งเพดทชี่เข้ากับผนังใต้อ่างล้างหน้า แล้วแขวนกล่องแบตเตอรี่
Open the top cover of battery box with screwdriver, insert the four AA Alkaline batteries correctly, install the fixing plate on the wall under the basin, hang the battery box with box hook on the fixing plate.

ขั้นตอนที่ 3: Step 3

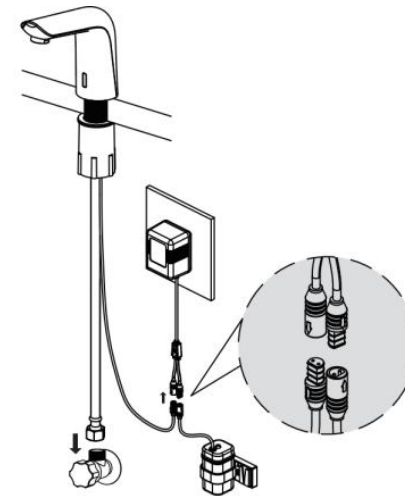

- ต่อสายน้ำดีกับสตีอ์ปาวาล์ว แล้วต่อขั้วสายกับหม้อแปลง หากใช้การติดตั้งแบบแบตเตอรี่อย่างเดียวให้ต่อขั้วสายโดยตรงกับกล่องแบตเตอรี่ได้เลย หลังจากนั้นตัวเครื่องจะอยู่ในสถานะพร้อมใช้งานได้ทันที
Connect the flexible hose with angle valve, connect the sensor cable with transformer, Connect the cable of battery box with transformer, Power on and be ready for use.

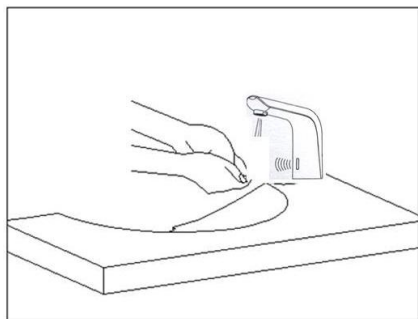

- ตรวจสอบความเรียบร้อยของการติดตั้ง ทดสอบการใช้งาน แล้วสังเกตดูรอยรั่วตามข้อต่อต่าง ๆ
Check the correctness of the installation. Test run and observe for leaks in the joints.

การบำรุงรักษา / Maintenance

- ปิดแหล่งจ่ายพลังงาน และแหล่งจ่ายน้ำ
Turn off the power supply and water supply
- ถอดสายน้ำที่ออกจากสต่อปาวาล์ว
Remove the flexible hose from the angle valve
- ทำความสะอาดตัวกรองในสายน้ำดี
Clean the filter
- ต่ออุปกรณ์ต่างๆกลับเข้าไปเหมือนเดิมและเปิดแหล่งจ่าย
Reinstall the accessories after cleaning, and turn on the power supply and water supply.

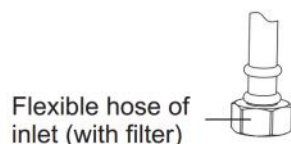

Flexible hose of inlet (with filter)



Angle valve

การปรับระยะเซ็นเซอร์ / Adjustment of sensor distance

- เมื่อนำแม่เหล็กเข้าไปใกล้ตำแหน่งเซ็นเซอร์ ไฟ LED จะกะพริบต่อเนื่อง เพื่อระบุสถานะว่ากำลังทำการปรับระยะเซ็นเซอร์
When the magnet is close to the sensor, the LED indicator flashed continuously, it start adjusting distance.
- นำมือเข้าไปอยู่ในตำแหน่งที่ต้องการใช้งาน หากการตั้งค่าเสร็จเรียบร้อยแล้ว ไฟ LED จะหยุดกะพริบ
Put your hand at the desired distance, the adjustment finished when the LED indicator stops flashing

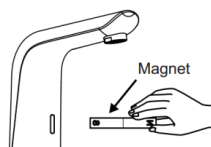

Magnet

ปัญหาที่พบจากการติดตั้งหรือการใช้งาน (รวมถึงวิธีการแก้ไข) : Problems encountered during installation or use (Including how to fix)

ปัญหา : Problems	สาเหตุ : Cause	วิธีแก้ไข : Solution
น้ำไม่ไหลและไฟ เซ็นเซอร์ไม่กะพริบ No Water Out and red LED does not blink	ใส่แบตเตอรี่ผิด The battery placement is incorrect	ตรวจสอบการใส่แบตเตอรี่ให้ตรงตาม ตำแหน่ง (+,-) Recheck the battery to the correct (+,-) position
	ต่อสายผิด Cable connection is incorrect	ตรวจสอบให้แน่ใจว่าได้ต่อสายถูกต้องตาม คู่มือ Ensure all cables are connect according installation
	ปลั๊กงานถูกปิดอยู่ Power outlet is off	เปิดปลั๊กงาน Turn on the power
น้ำไม่ไหลและไฟ LED กะพริบ Water does not flow and red LED does blink	สายชำรุด Wire is damage	ลองต่อสายอีกครั้ง หรือเปลี่ยนสายใหม่ Reconnect wire or replace a wire
	ไม่ได้เปิดแหล่งจ่ายน้ำ No water supply	เปิดแหล่งจ่ายน้ำ Turn on the water supply
	ต่อสายของโซลินอยวาล์วผิด The cable connection of solenoid valve in correct	ตรวจสอบให้มั่นใจว่าได้ทำการต่อสาย ถูกต้องแล้ว Ensure the cable is connected properly
	ตัวกรองสกปรก The filter is clogged	ทำความสะอาดตัวกรอง Clean the filter
น้ำยังคงไหลต่อเนื่องใน ขณะที่ไม่มีการใช้งานแล้ว Water continues to drip after user is no longer	โซลินอยวาล์วสกปรก The solenoid valve is clogged	ทำความสะอาดโซลินอยวาล์ว Clean the solenoid valve
	แบตเตอรี่ต่ำ Low battery	เปลี่ยนแบตเตอรี่ Replace battery
	ระยะเซ็นเซอร์ถูกตั้งไว้ไกล เกินไปหรือใกล้เกินไป The sensor distance is too long or too short	ปรับระยะเซ็นเซอร์ให้เหมาะสมกับพื้นที่การ ใช้งาน Adjust the sensor distance according to the installation environment

คำแนะนำในการดูแลและบำรุงรักษา : Care and maintenance instructions

- อุปกรณ์ด้านในก๊อกน้ำควรหลีกเลี่ยงการทำความสะอาดจากการราดน้ำหรือสารที่มีความกัดกร่อนสูง เพราะด้านในก๊อกน้ำมีชิ้นส่วนอิเล็กทรอนิกส์อยู่

There's electronic circuits inside the metal faucet body, it should be avoided to be damaged by washing with water or strong corrosive detergent

- เพราะว่าอุปกรณ์ด้านในก๊อกน้ำมีชิ้นส่วนอิเล็กทรอนิกส์อยู่ และบางส่วนของโครงสร้างได้ผลิตขึ้นรูปมาด้วยพลาสติก จึงควรหลีกเลี่ยง

Because there are electronic circuits inside the faucet body, and part of the structure is made of plastic, it should be avoided

- หากเป็นโครงการที่เพิ่งสร้างใหม่ ควรเปิดน้ำล้างท่อน้ำก่อนการติดตั้ง

Please clean the pipe before the installation of faucet if being used in a new building

ข้อควรระวัง : Notice

- เลี่ยงการทำความสะอาด โดยฉีดน้ำใส่

Avoid washing whit water

- ไม่ควรมีสิ่งกีดขวางหน้าเซ็นเซอร์

There should be no obstacles in front of the sensor window

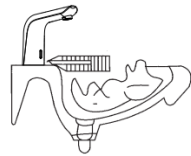

ข้อมูลจำเพาะ (Specification) ก๊อกน้ำอัตโนมัติระบบเซ็นเซอร์ : Sensor auto closing faucet		
รุ่น KF-01-015-50		
พลังงานที่ใช้ : Power supply	AC 220V/50 HZ	DC : 6V (AA x 4pcs Alkaline)
การใช้พลังงาน : Power Consumption	AC: Standby mode \leq 2W; Work mode \leq 4W	DC : Standby mode \leq 2mW
ระยะจับเซ็นเซอร์ : Detection distance	น้ำ : 20 \pm 10% ซม.	Water:25+-5cm refer to the white card
ระดับแรงดันน้ำ : Water pressure	0.5 บาร์ - 8.0 บาร์	0.05 Mpa - 0.8 Mpa
ระดับอุณหภูมิ : Water temperature	1°-75°องศาเซลเซียส	1C°-75°C
ระยะเวลาการเปิด และ ปิดการทำงาน : Opening and closing time	ระยะเวลาเปิดภายใน 35 วินาที ปิดภายใน 1.5 วินาที	Open \leq 35 ; Close \leq 1.5S

การรับประกันสินค้า

ผลิตภัณฑ์ที่รับประกัน

- ก๊อกน้ำทุกประเภท (ก๊อกอ่างล้างหน้า, ก๊อกอ่างอาบน้ำ, ก๊อกซิงค์, ฯลฯ)
 - ตัวก๊อก 1 ปี นับตั้งแต่วันที่ซื้อ
 - เซรามิกวาล์ว (เฉพาะประกันการรั่วซึม) ตลอดอายุการใช้งาน นับตั้งแต่วันที่ซื้อ
 - วาล์วลูกยาง (เฉพาะประกันการรั่วซึม) 1 ปี นับตั้งแต่วันที่ซื้อ
 - ก๊อกน้ำแบบกด, ก๊อกน้ำแบบอัตโนมัติทั้งหมด* 1 ปี นับตั้งแต่วันที่ซื้อ
- ฟลัชวาล์ว, ฟลัชวาล์วอัตโนมัติทั้งหมด* 1 ปี นับตั้งแต่วันที่ซื้อ
- สินค้าอื่นๆ 1 ปี นับตั้งแต่วันที่ซื้อ
(ยกเว้นการรับประกันอายุของแบตเตอรี่ทุกชนิดที่ใช้ประกอบผลิตภัณฑ์)

การรับประกันสินค้า

- บริษัทฯ พิจารณารับประกันสินค้าเฉพาะสินค้าที่มีเอกสารใบรับประกัน, ใบเสร็จรับเงิน หรือหลักฐานการซื้อสินค้าอื่นๆ โดยนับจากวันซื้อ-ขาย เป็นสำคัญ บริษัทฯ ไม่สามารถรับประกันสินค้า หากไม่มีเอกสารหลักฐานดังกล่าว
- เงื่อนไขการรับประกันครอบคลุมเฉพาะสินค้าตามสภาพการใช้งานปกติเท่านั้น ไม่รวมถึงความเสียหายจากการขนส่ง, การผูกเรือนื่องจากสารเคมี, การบำรุงรักษาที่ไม่ถูกต้อง และการดัดแปลงติดตั้งที่ไม่ถูกต้อง หรือมีสิ่งอุดตันภายในตัวสินค้า, ท่อน้ำทิ้ง, ระบบสุขาภิบาล หรือ อื่น ๆ
- หากพบว่าสินค้าที่อยู่ในระยะประกันไม่สามารถใช้งานได้อันเนื่องมาจากความผิดพลาดในการผลิต บริษัทฯ จะซ่อมแซมหรือเห็นสมควรเปลี่ยนเฉพาะอะไหล่หรือตัวสินค้าเท่านั้น โดยความรับผิดชอบจะไม่ครอบคลุมถึงความเสียหายหรือค่าใช้จ่ายอื่นๆ นอกเหนือจากตัวสินค้า
- กรณีให้บริการตรวจ, ซ่อมแซม, เปลี่ยนอะไหล่สินค้าที่สิ้นสุดเงื่อนไขการรับประกัน ทางบริษัทฯ จะคิดค่าบริการในเขตกรุงเทพฯ 300 บาท/ชุด และเขตปริมณฑล 500 บาท/ชุด (รวมภาษีมูลค่าเพิ่มแล้ว แต่ยังไม่รวมค่าอะไหล่)

หมายเหตุ :

- ก่อนการติดตั้งสินค้าทุกประเภท ควรตรวจสอบวิธีการติดตั้งและระยะของอุปกรณ์ประกอบการติดตั้งต่างๆ จากคู่มือการติดตั้ง เพื่อให้ได้ระยะที่ถูกต้องและสามารถใช้งานได้
- ห้ามใช้น้ำยาทำความสะอาดที่มีส่วนผสมของสารกัดกร่อน กรด ผลิตภัณฑ์อื่น ๆ ที่ห้ามใช้กับวัสดุโครเมียม ห้ามใช้แปรงขนแข็ง หรือฝอยขัด การทำความสะอาดด้วยผลิตภัณฑ์ที่มีส่วนผสมดังกล่าวจะไม่อยู่ในการรับประกันสินค้า
- ทางบริษัทฯ ขอสงวนสิทธิ์ในการรับผิดชอบความเสียหายของสินค้าที่เกิดจากการถอด, รื้อถอน รวมถึงค่าบริการต่างๆ

Karat
ENTERPRISE

บริษัท กระรัต เ็นเตอร์ไพรส์ (ประเทศไทย) จำกัด
9/260 หมู่ที่ 5 ถนนพหลโยธิน ตำบลคลองหนึ่ง อำเภอคลองหลวง จังหวัดปทุมธานี 12120
โทรศัพท์ 02-194-1470-2 โทรสาร 02-194-1473-4 www.karatfaucet.com

สอบถาม สอบถาม
Call Center 08 0555 8555